

Made in Holland

PITT
COOKING

Installatie- en verwerkingsvoorschriften

PITT® cooking in keukenwerkbladen

Dit document bevat instructies om PITT® cooking succesvol en veilig in te bouwen in keukenwerkbladen. Tevens geeft het aan welke mate van vakmanschap vereist is. PITT® cooking is uitsluitend bedoeld voor consumentengebruik. Versie 2021.

Inhoud

1. Keukenwerkblad: materiaalsoorten	3
2. Keukenwerkblad: uitsparingen	4
3. Keukenwerkblad: installatie	6
4. Installatie PITT® cooking (alle materialen)	7

1. Keukenwerkblad: materiaalsoorten en afmetingen

1a. Materiaal werkblad

PITT® cooking kan veilig worden ingebouwd in:

- Compact plaat (b.v. Trespa)
- Quartz Composiet (b.v. Caesarstone, Silestone)
- Beton
- Glas
- Natuursteen (b.v. graniet, marmer)
- RVS
- Keramiek

 PITT® cooking mag beslist NIET ingebouwd worden in werkbladen met een HPL-toplaag en massief hout.

1b. Dikte werkblad

- De minimale dikte van het basis plaatmateriaal is 4 mm.
- Voor Quartz Composiet, compact plaat en natuursteen geldt een minimale dikte van het basis plaatmateriaal (massief) van 10 mm.
- Voor de Top Side geldt voor alle materialen een maximale dikte van 35 mm.
- Voor de Front Side geldt voor alle materialen een maximale dikte van 25 mm.

1c. Diepte werkblad

- Voor alle basismodellen geldt een minimale werkbladdiepte van 600 mm.

 De onderzijde van het kernmateriaal dient volledig vlak te zijn. Hierdoor kan de warmtegeleider volledig contact maken met het werkblad.

2. Keukenwerkblad: uitsparingen

 **Houd te allen tijde de richtlijnen van de keukenfabrikant en/of keukenbladenfabrikant strikt in acht.**

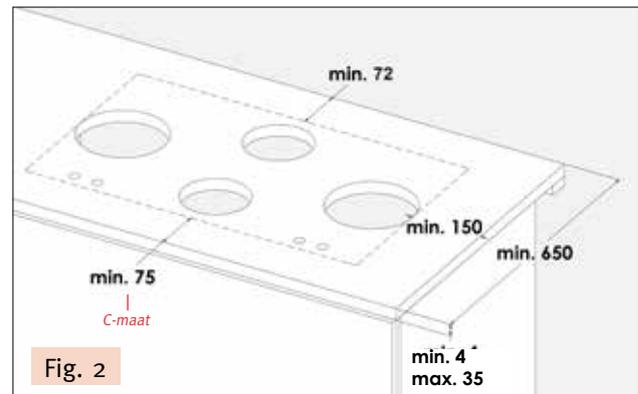
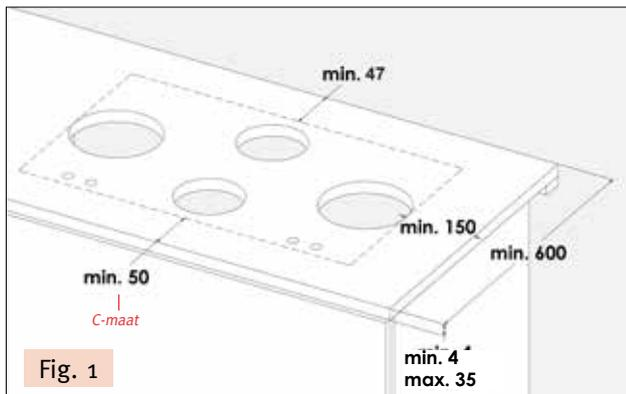

2a. De C-maat voor de Top Side modellen moet minimaal 50 mm bedragen. (fig.1)

De afstand tussen de module (Top Side en Front Side) en zijkant (links en rechts) van het werkblad moet minimaal 150 mm zijn.

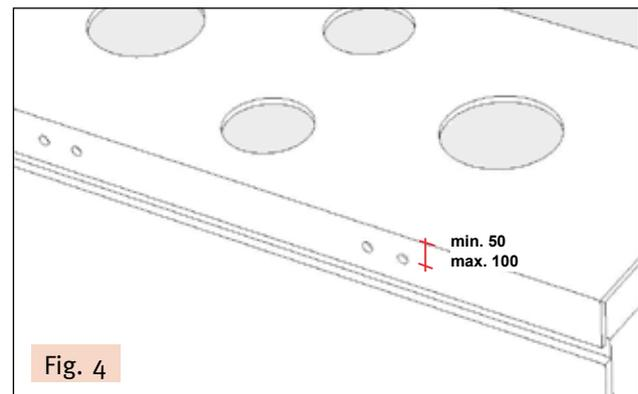
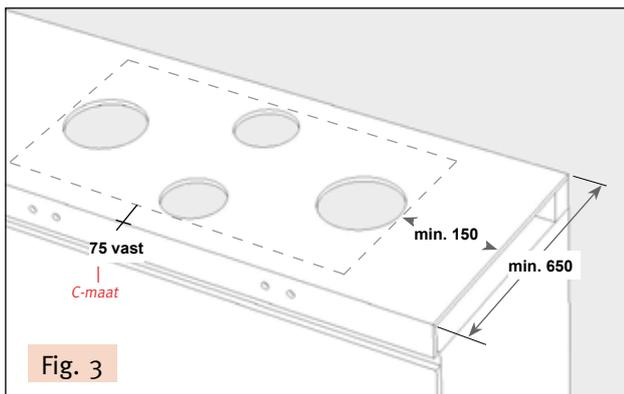

2b. De C-maat voor alle Front Side modellen bedraagt te allen tijde 75 mm. (fig.3)

Front Side is toe te passen in zowel de voorzijde van het werkblad als ook de blende van de keukenkast. Het hart van de knoppen t.o.v. van de bovenzijde van het werkblad bedraagt minimaal 50 en maximaal 100 mm (fig.4)

2. Keukenwerkblad: uitsparingen

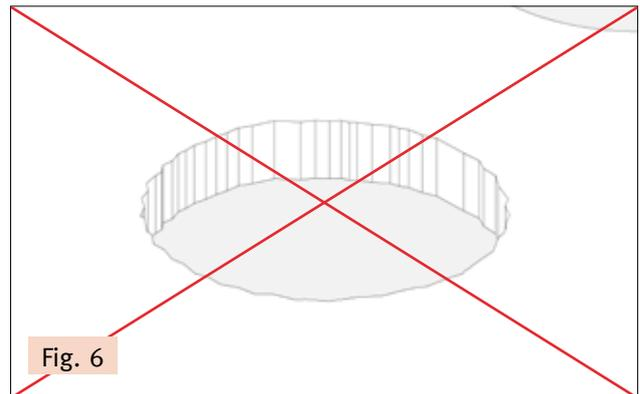
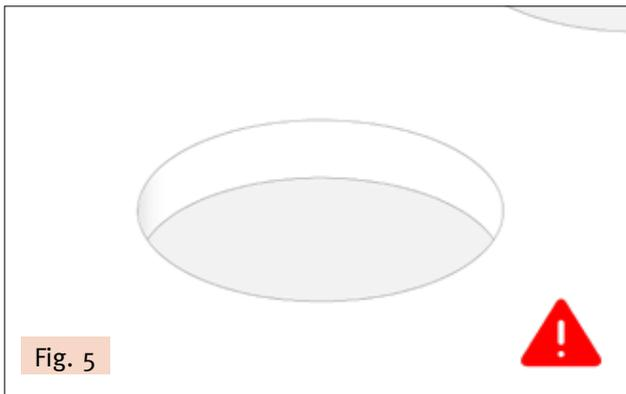

- 2c. De binnenzijde van de uitsparing(en) moet **glad/egaal** zijn, en fijn nageschuurd worden (fig. 5). Oneffenheden kunnen scheurvorming veroorzaken (fig. 6).

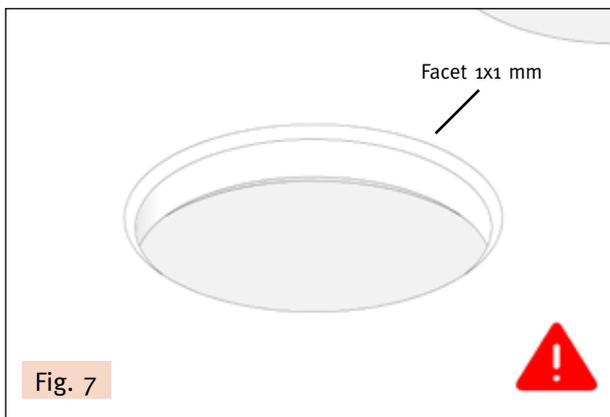

- 2d. Breng aan de boven- en onderzijde van de uitsparing een minimaal facet aan van 1x1 mm (fig. 7).

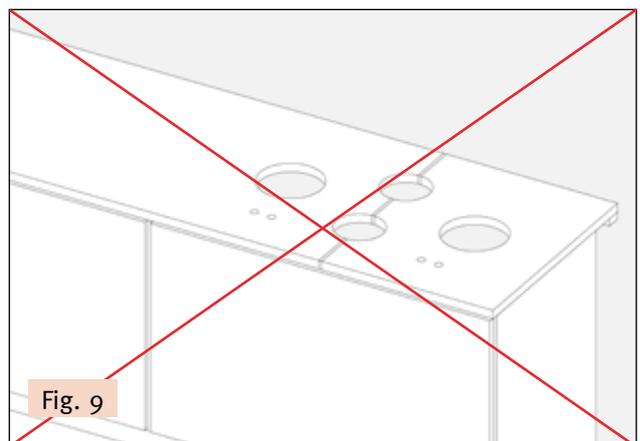
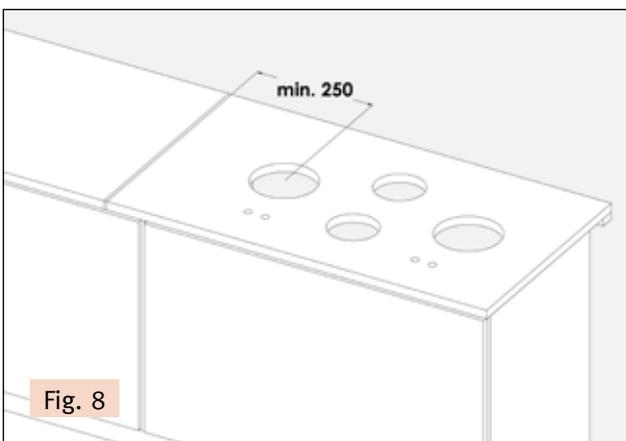

- 2e. Lijmverbindingen en/of koppelverbindingen mogen **nooit** de uitsparing(en) doorkruisen. Deze moeten een minimale afstand van 250 mm tot de uitsparing(en) hebben (fig. 8 en fig. 9).

3. Keukenwerkblad: installatie

- ⚠ De richtlijnen van de keukenfabrikant en/of de keukenbladen fabrikant dienen altijd strikt in acht genomen te worden.

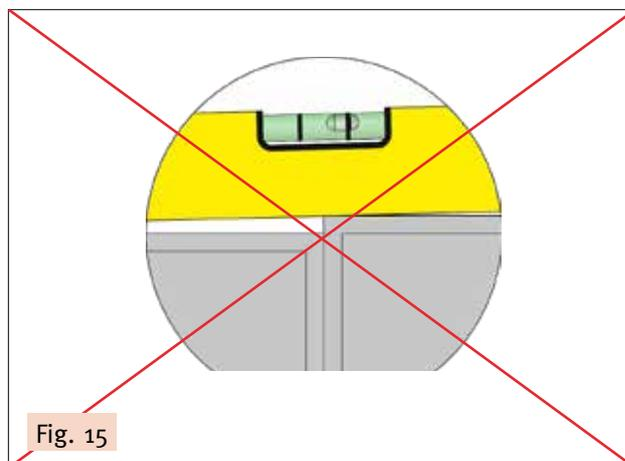
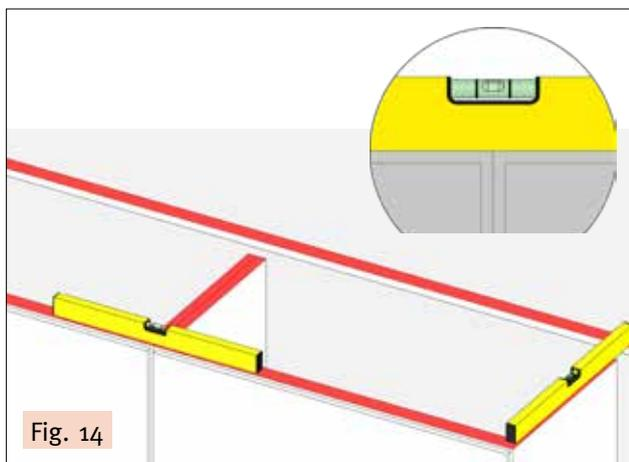

- 3a. De keukenkasten moeten perfect vlak en waterpas staan (fig. 14 en 15).
- 3b. In geval van onderkasten met een gesloten bovendek dient deze ter grootte van de PITT® cooking module uitgespaard (+10 mm) te worden. Dit om de warmtegeleider volledig in contact te brengen met het basis plaatmateriaal.

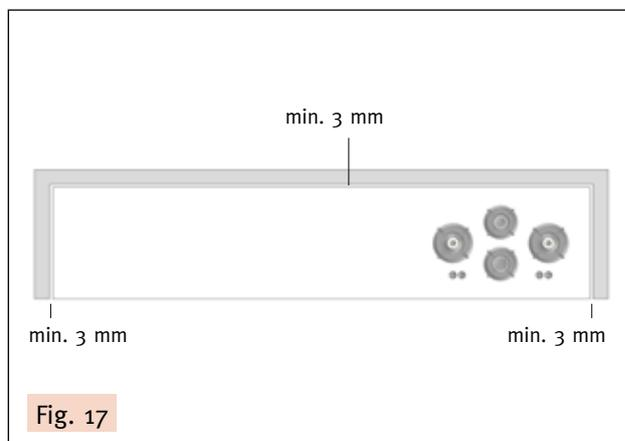
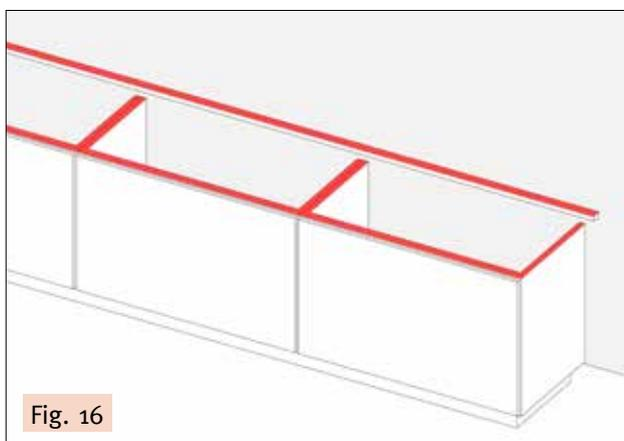

- 3c. Zorg ervoor dat het keukenblad aan de voor-, achter-, linker- en rechterzijde van de PITT® cooking module volledig draagvlak heeft (fig. 16). Dit voorkomt spanning in het werkblad door het gewicht van de PITT® cooking module. Geadviseerd wordt om het werkblad te allen tijde te ondersteunen met een ladderframe.
- 3d. De ruimte tussen werkblad en de muur en/of kasten moet minimaal ruimte 3 mm bedragen (fig. 17). Hierdoor kan het materiaal uitzetten.

4. Installatie PITT® cooking (alle materialen)



Volg nauwkeurig de PITT® cooking montagehandleiding. Deze kan worden gedownload via de website: pittcooking.com/downloads, deel 'Vakhandel', onder het kopje 'Ontwerp & Aanrechtblad'.

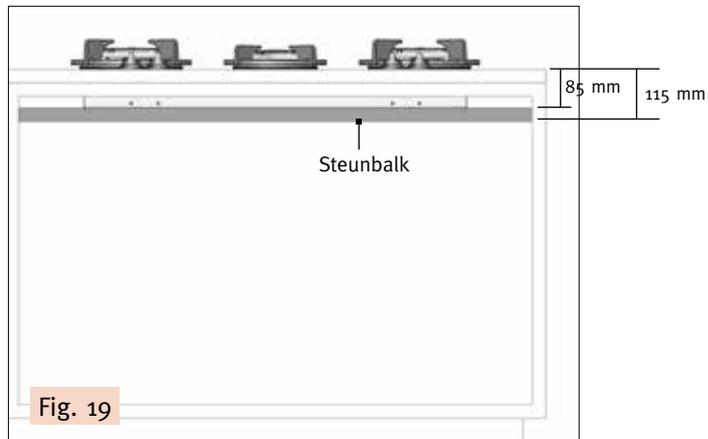
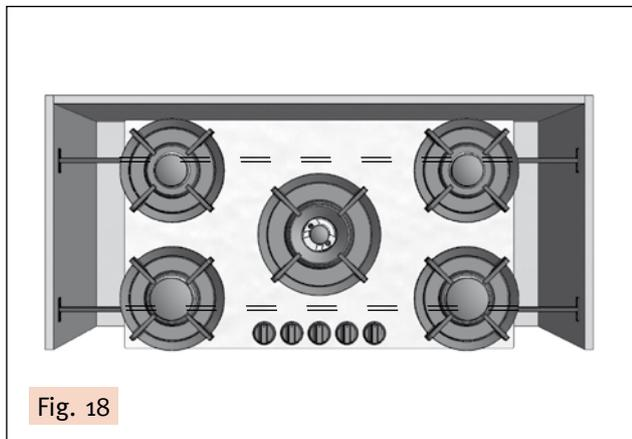

- 4a. Om doorbuigen van het keukenblad te voorkomen, dient de module ondersteund te worden met de PITT® cooking ondersteuningsset (fig. 18 en 19).



- 4b. De PITT® cooking module moet **te allen tijde** demontabel zijn (zonder demontage van de keukenkasten en/of keukenwerkblad) in geval van service (fig. 20).

Vragen? Neem contact met ons op via info@pittcooking.com, of telefonisch via 088-0887070.

www.pittcooking.com